

六角穴付きボルト	六角穴付きボルト
M5(P=1) $\times 12 \dots 8$ 個	M5(P=1) $\times 12 \dots 8$ 個
部品名 六角穴付きボルト	部品名 六角穴付きボルト
質量 1893.31 g	質量 1893.31 g
製作数量 2個(単体)	製作数量 2個(単体)
材質 AL2017B, AC4E-16, AC4E-10	材質 AL2017B, AC4E-16, AC4E-10
製造方法 鍛造(在庫), 金型+積層加工	製造方法 鍛造(在庫), 金型+積層加工
特記事項 表面改質処理(熱溶射+表面硬化処理)	特記事項 表面改質処理(熱溶射+表面硬化処理)

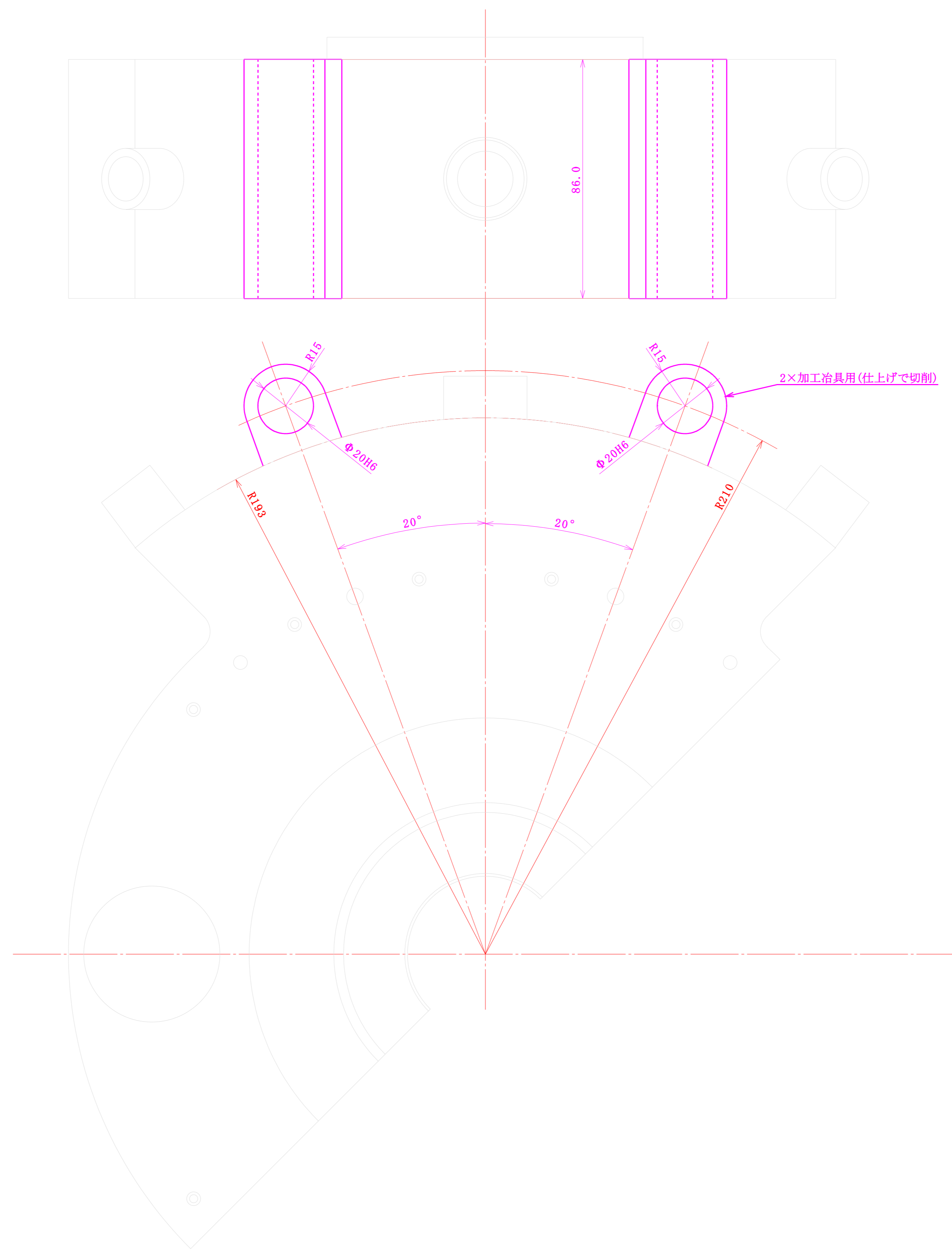

1/1	部品名称	シリンダーブロック上下治具加工
	数量	
	製作数量	
	材質	
	製造方法	
	特記事項	

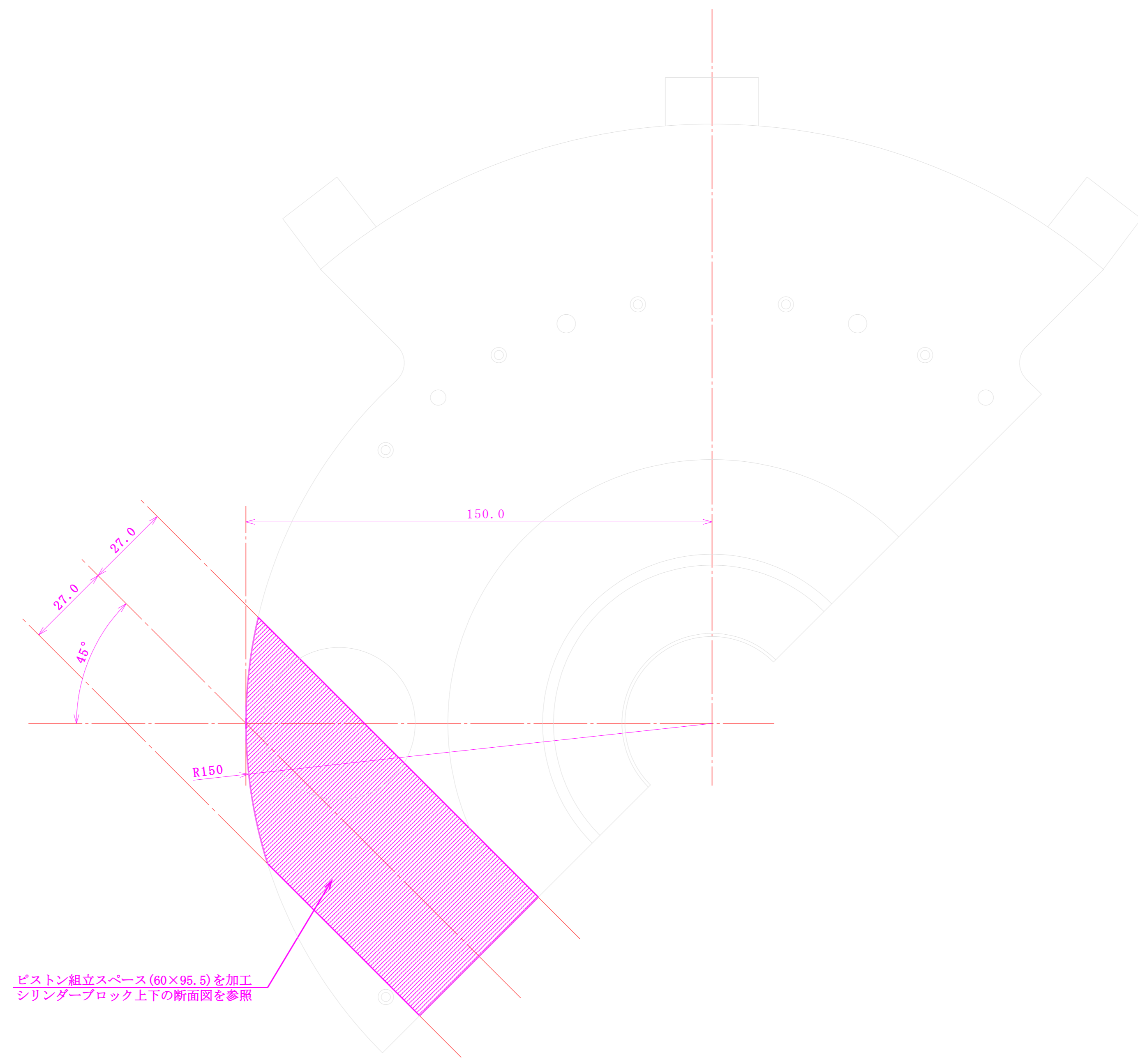

ピストン組立ベース(60×95.5)を加工  
シリンダーブロック上下の断面図を参照

1/1	部品名称	シリンダーブロック上下機組加工
	買 量	
	制作数量	
	材 質	
	製造方法	
	特記事項	ピストン上の組立ベース



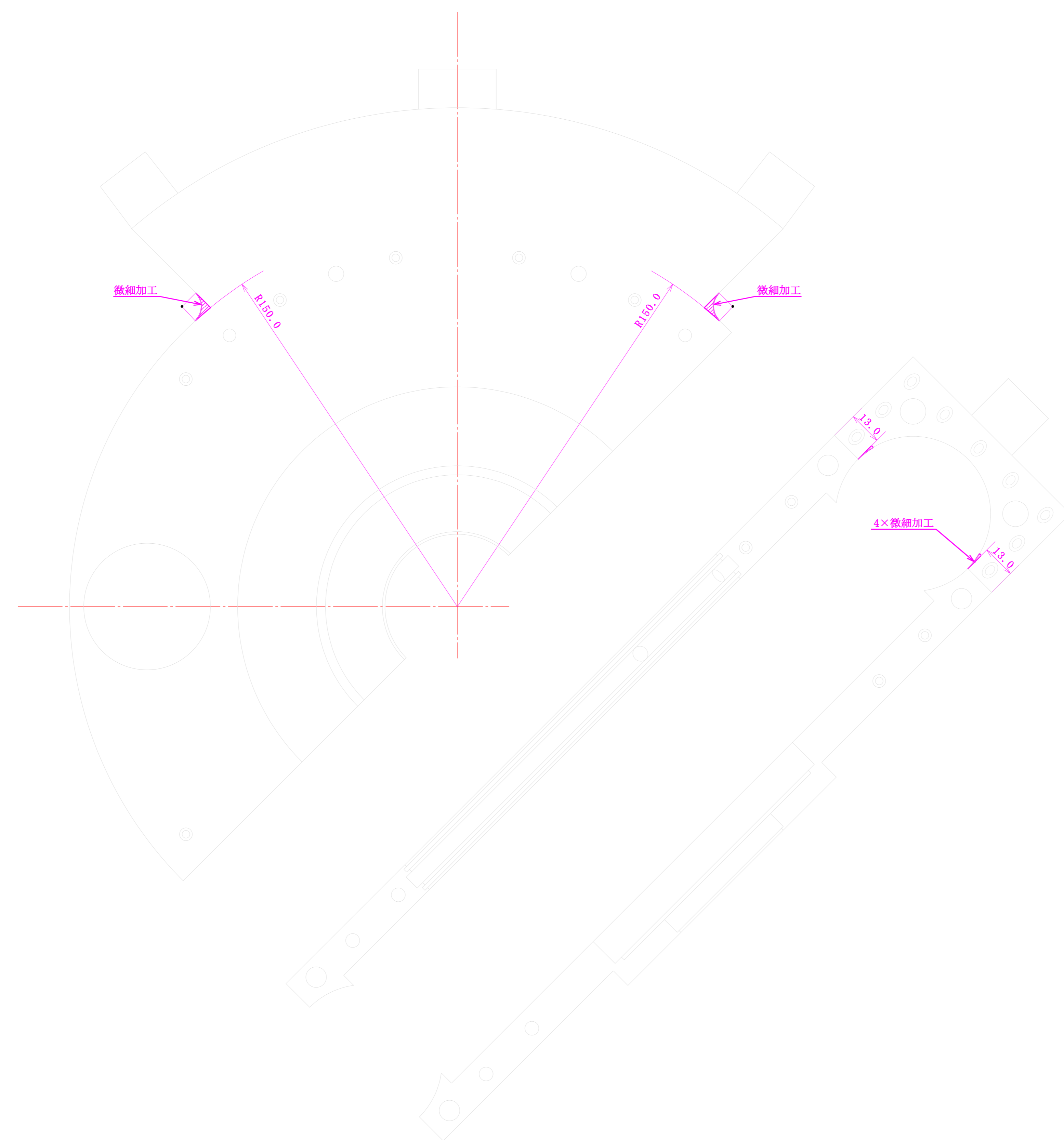

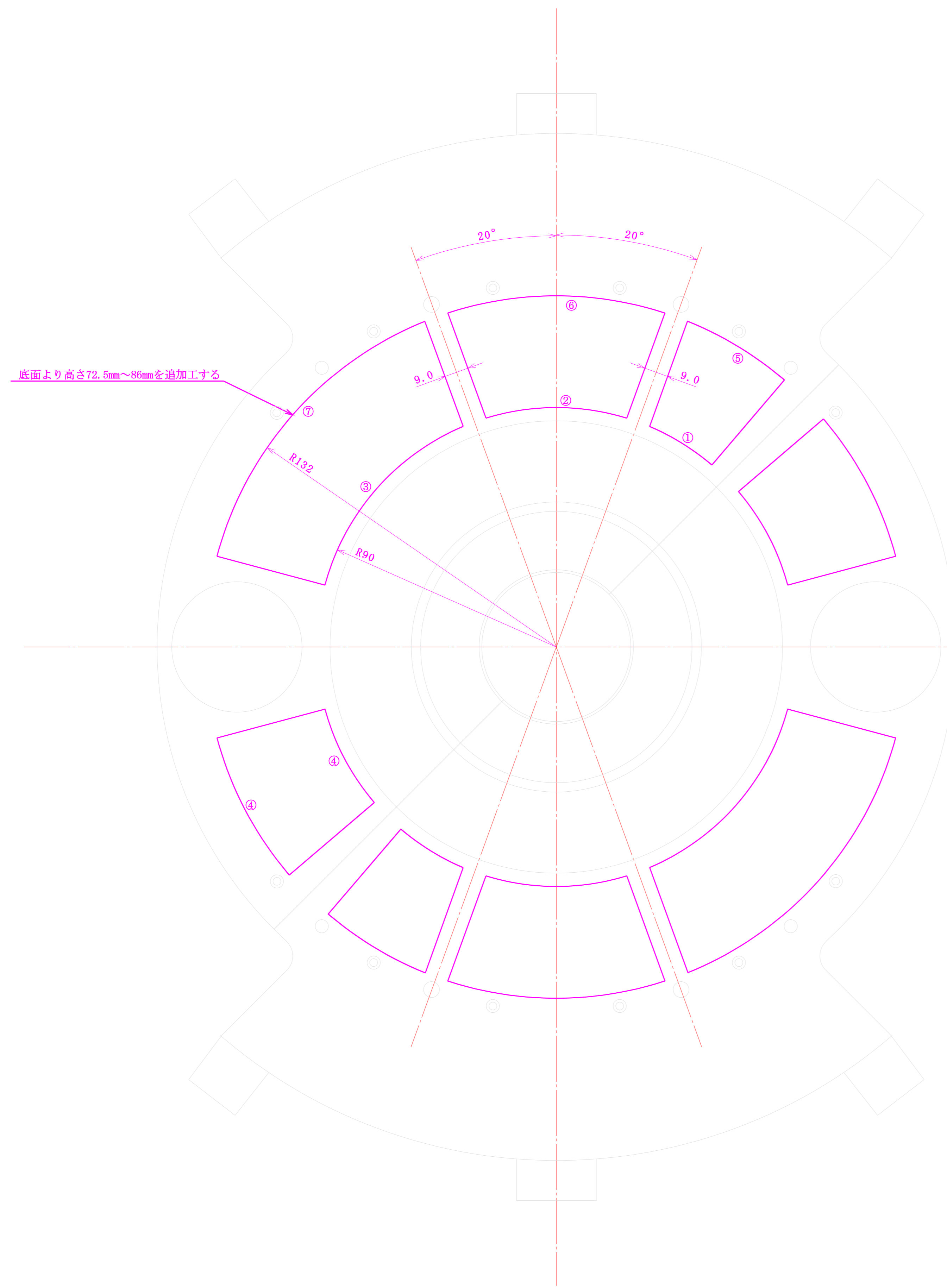

底面より高さ3.0mm~13.5mmを追加加工する

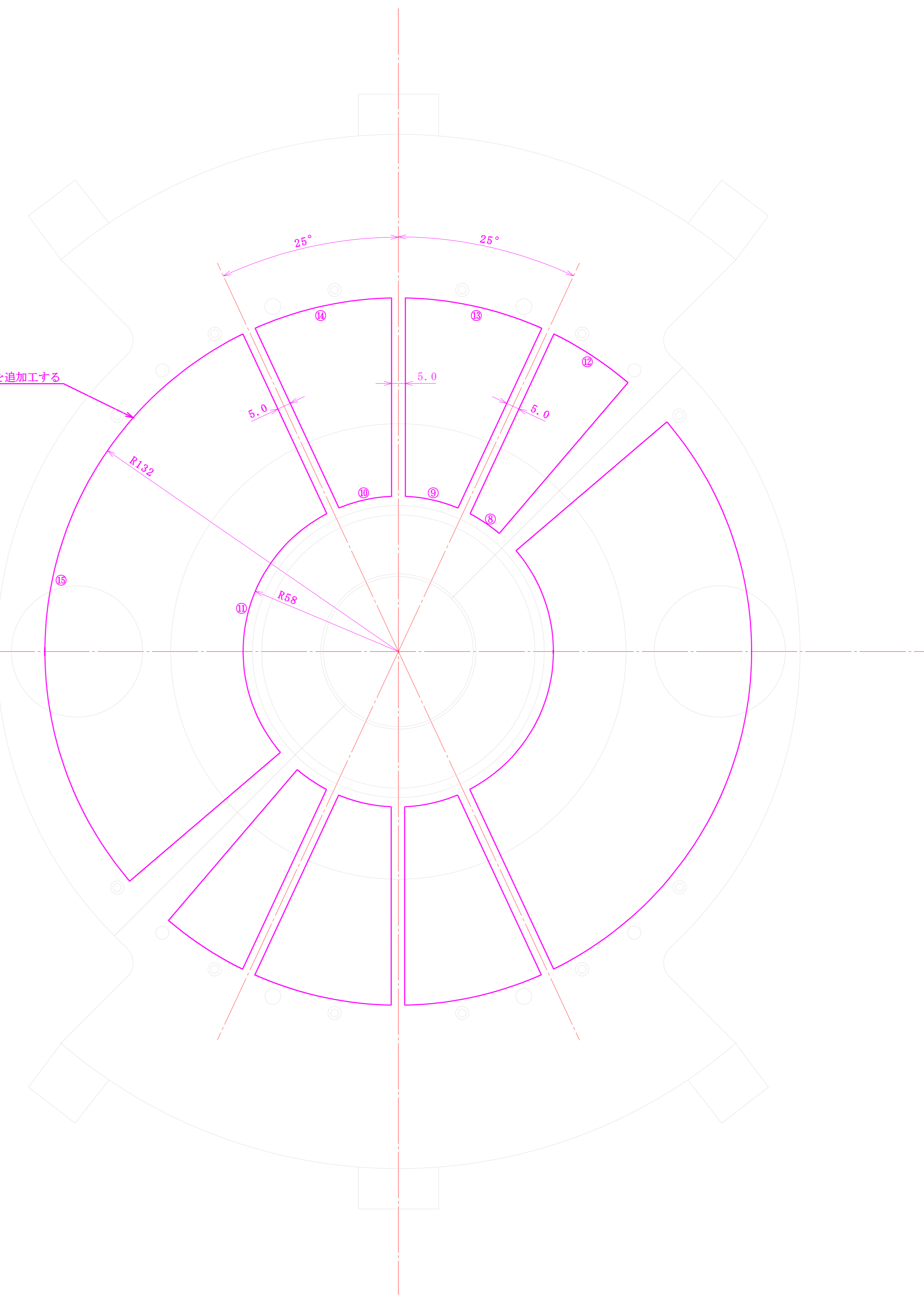

- ① 49.50° ~ 67.13°
- ② 72.87° ~ 107.13°
- ③ 112.87° ~ 165.00°
- ④ 195.00° ~ 220.50°
- ⑤ 49.50° ~ 68.05°
- ⑥ 71.95° ~ 108.05°
- ⑦ 111.95° ~ 165.00°
- ⑧ 49.50° ~ 62.53°
- ⑨ 67.47° ~ 97.53°
- ⑩ 92.47° ~ 112.53°
- ⑪ 117.47° ~ 220.50°
- ⑫ 49.50° ~ 63.92°
- ⑬ 65.09° ~ 98.92°
- ⑭ 91.09° ~ 113.92°
- ⑮ 116.09° ~ 220.50°

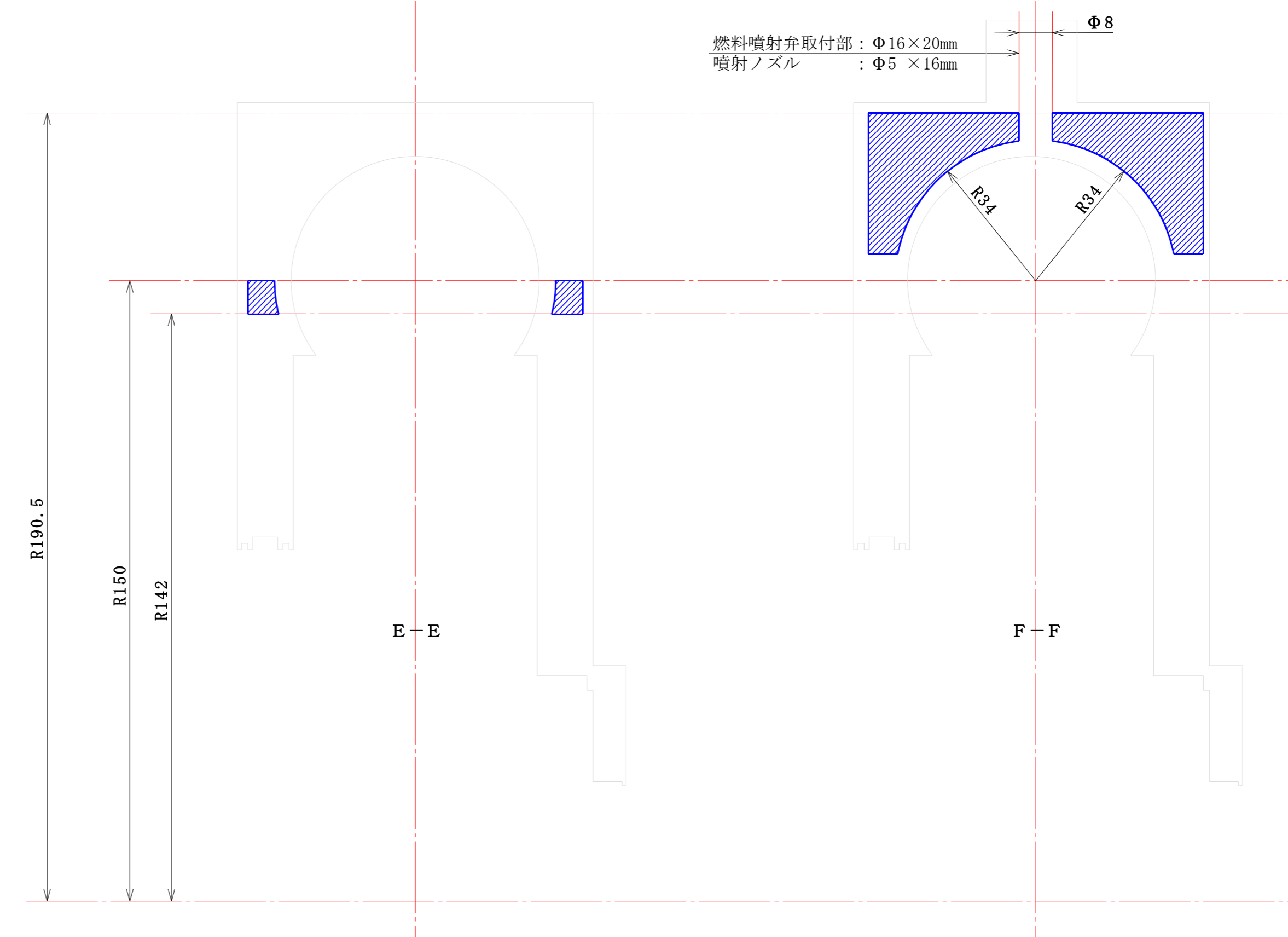
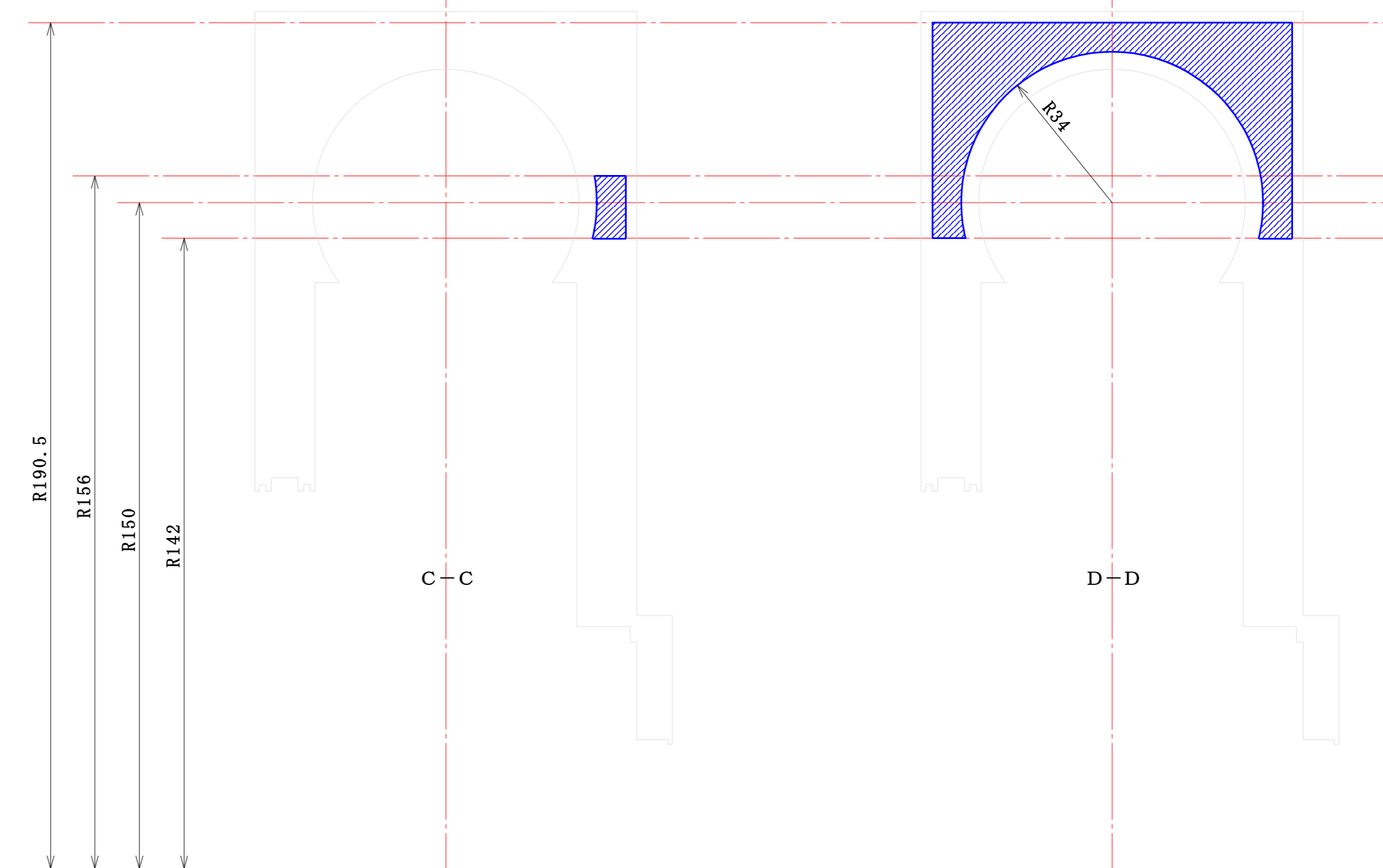
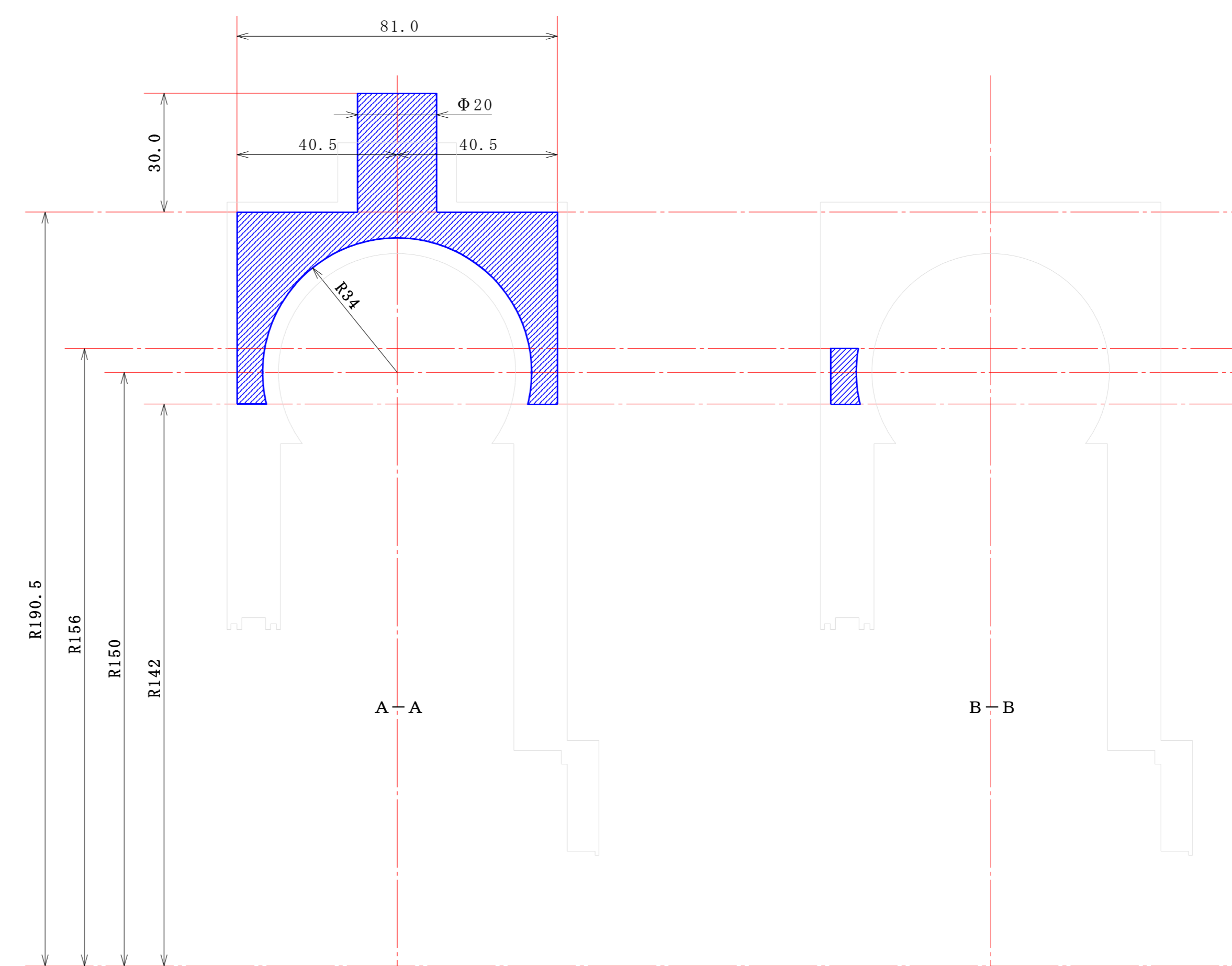
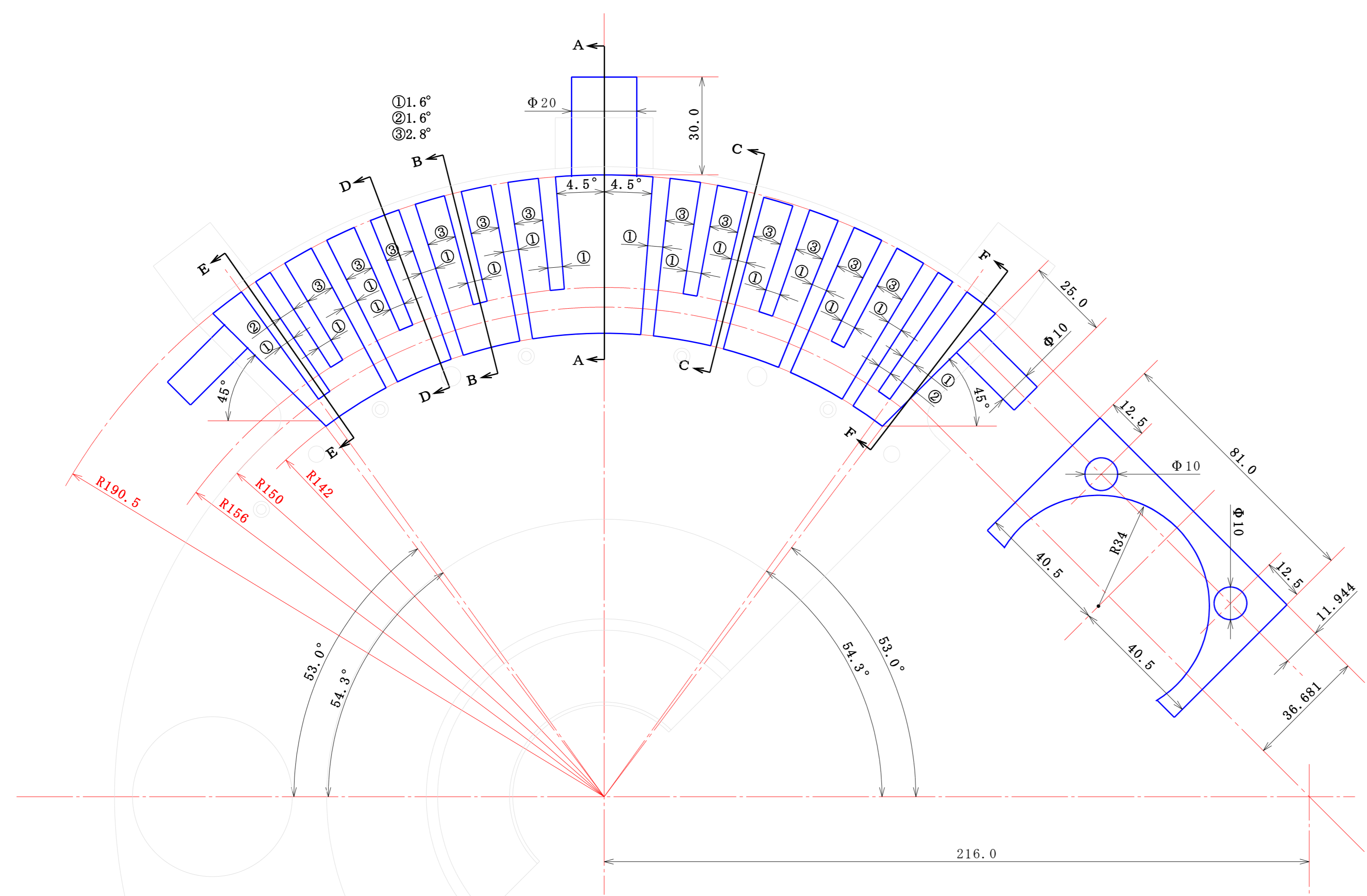

1/1	部品名称	レンジャーブロックウォータージャケット
	容 量	209.1cc
	製作数量	
	材 質	
	製造方法	
	特記事項	



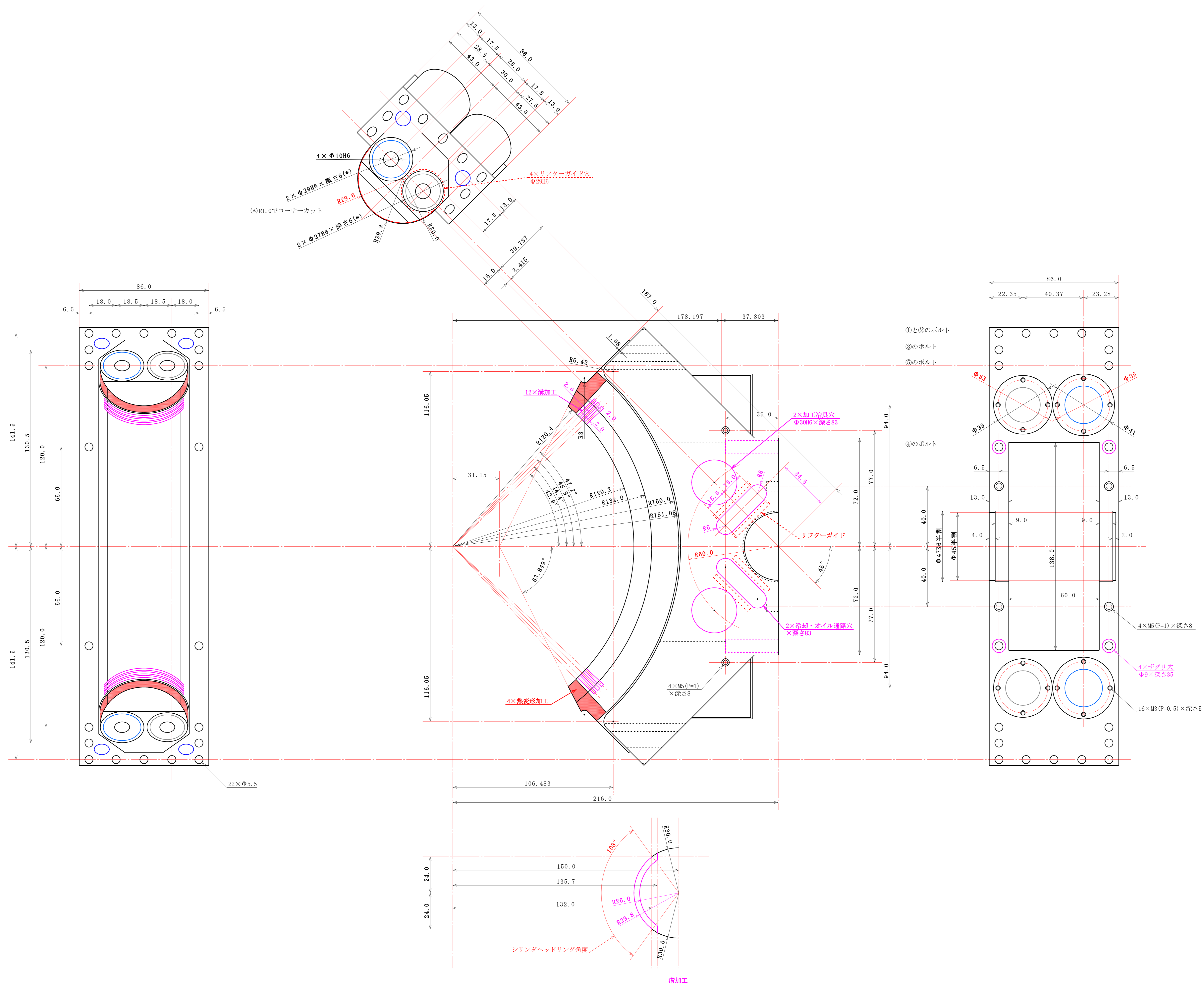

- 六角穴付きボルト
- ①M5(P=1)  $\times$  19.4..... 4個
  - ②M5(P=1)  $\times$  22.4..... 16個
  - ③M5(P=1)  $\times$  44.4..... 8個
  - ④M5(P=1)  $\times$  55.1..... 8個
  - ⑤M5(P=1)  $\times$  65.2..... 8個

1/1	部品名	シリンダヘッド左右
	質量	1359.63g
	製作数量	2個(単体)
	材質	鋼 A2A-16, A48-16, A49-16
	製造方法	鍛造(石炭, 金型) + 精密加工
	特記事項	

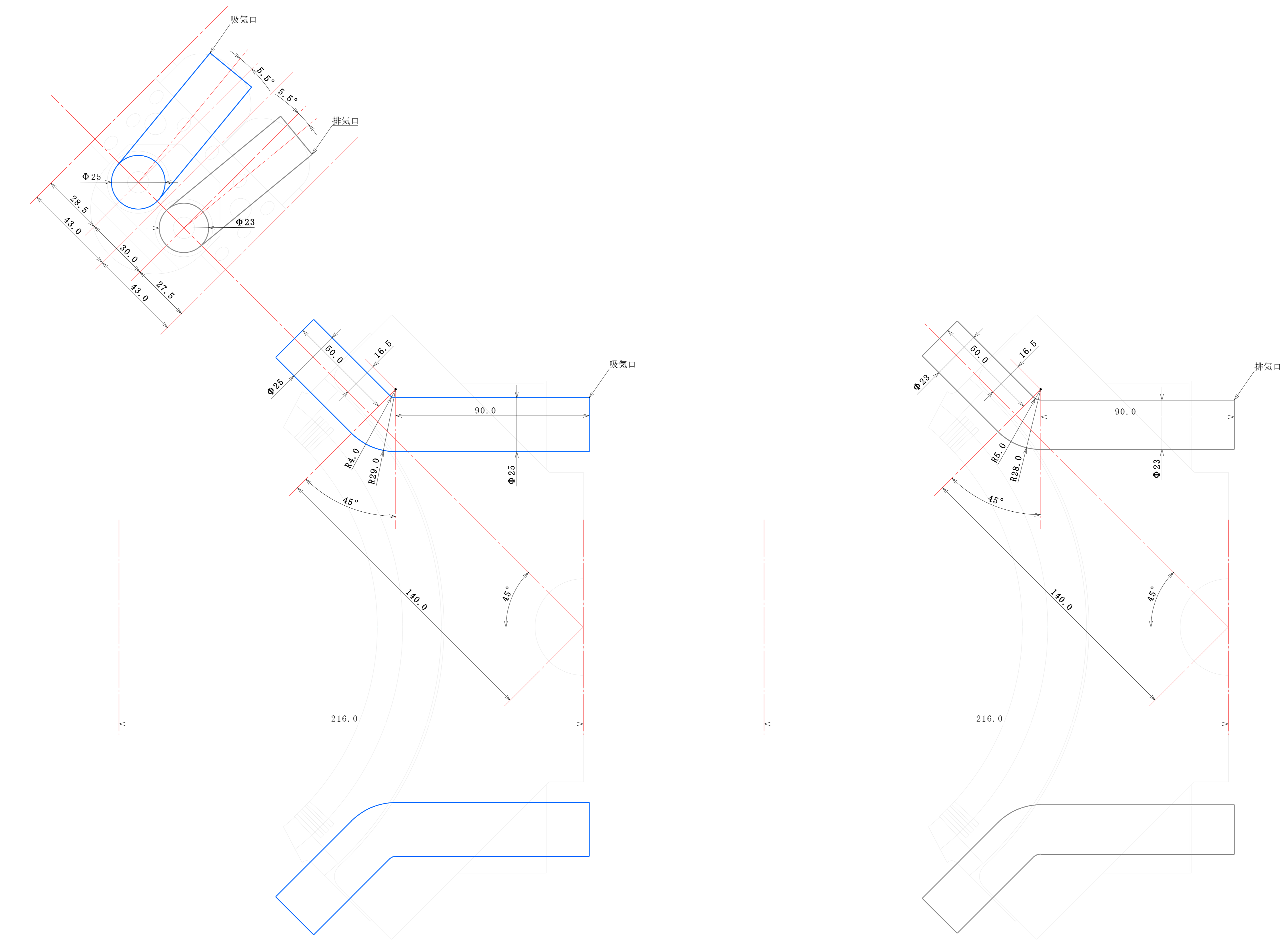

1/1	部品名称	シリンダーヘッド下機排気口
	数量	
	製作数量	
	材質	
	製造方法	
	特記事項	



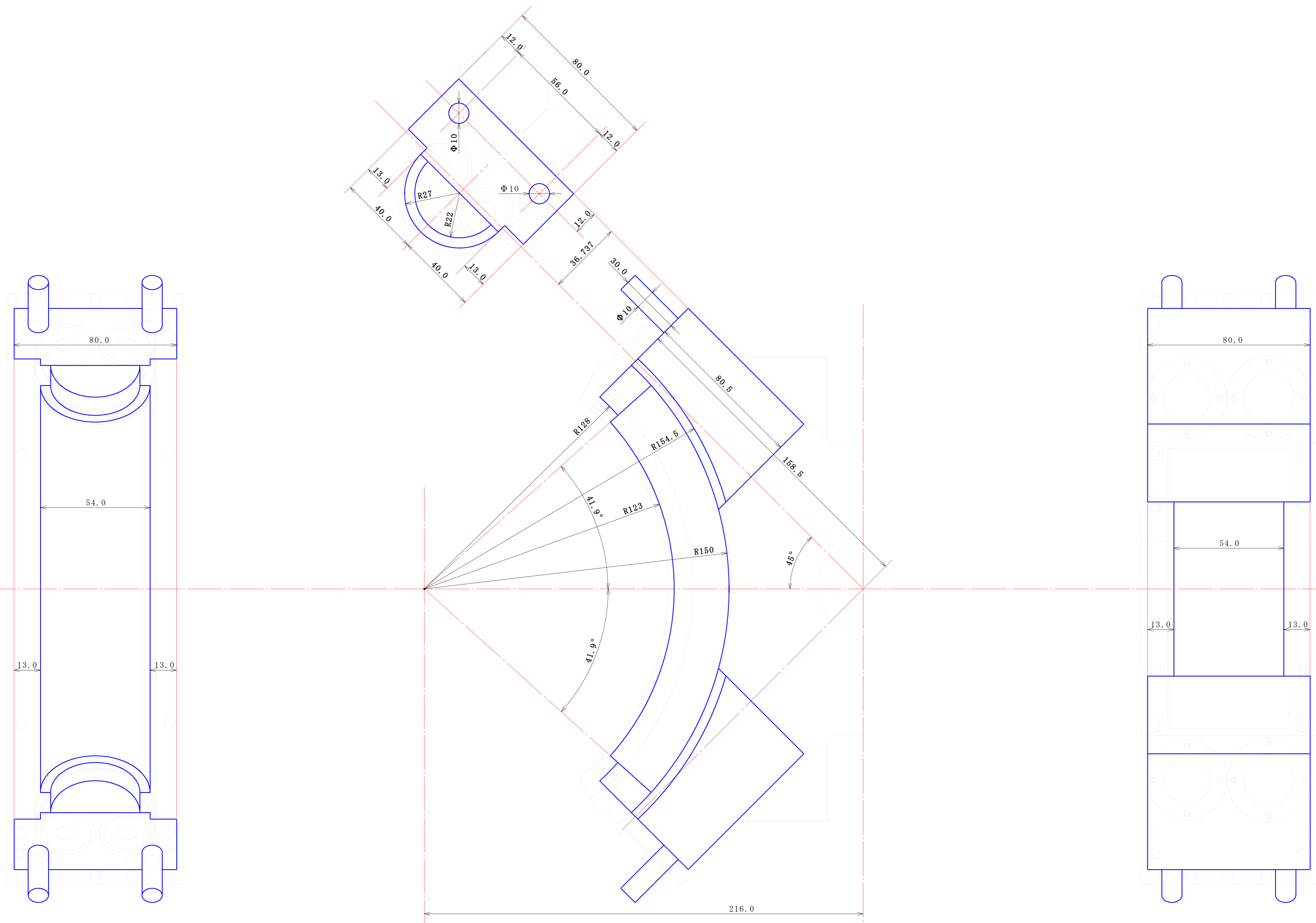

1/1	部品名称	シリンダヘッドウォータージャケット
	数量	604cc
	材料	
	製造方法	
	特記事項	

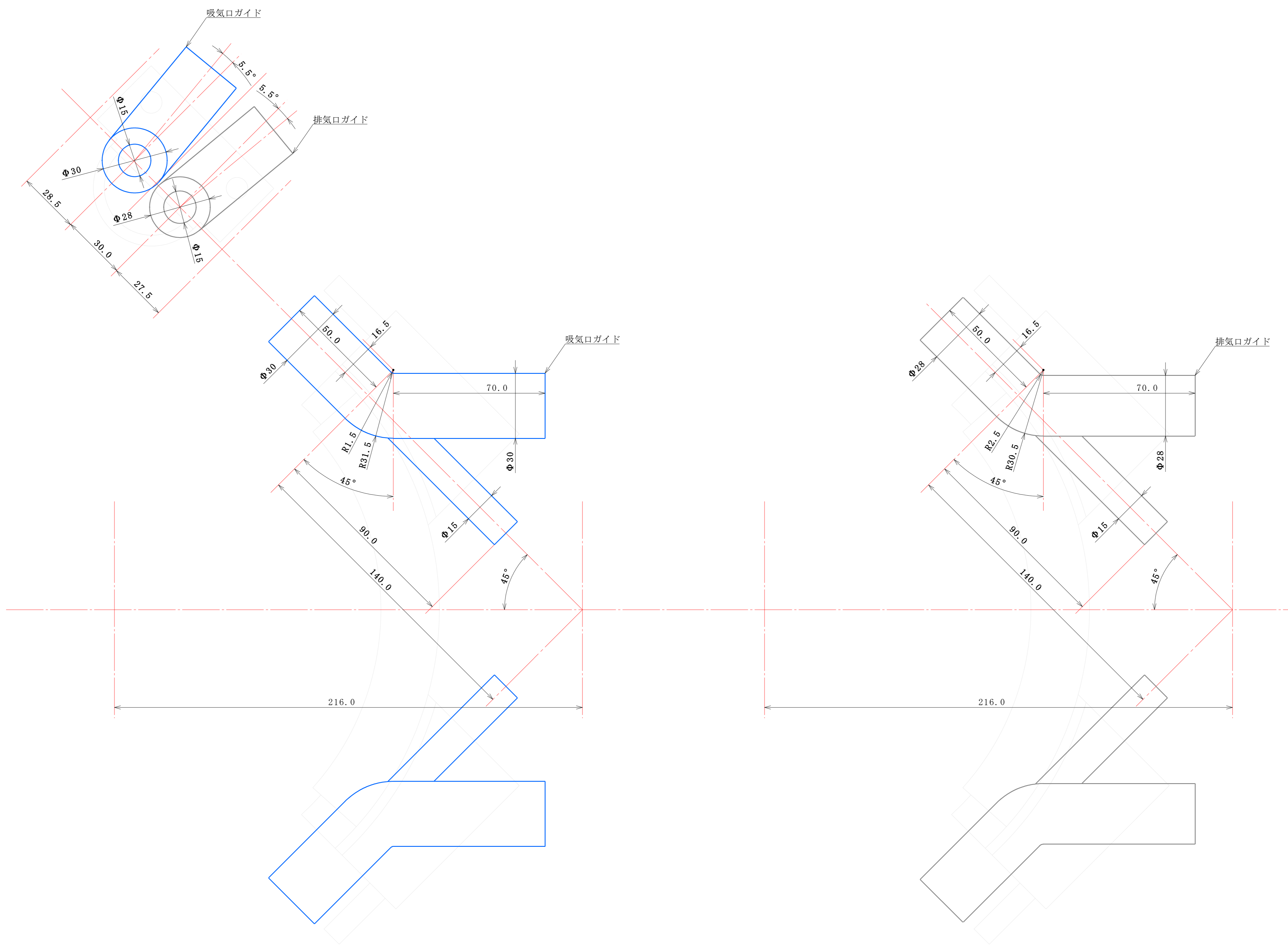

1/1	部品名称	シリンダーヘッド下機排気口ガイド
	数量	
	製作数量	
	材質	
	製造方法	
	特記事項	

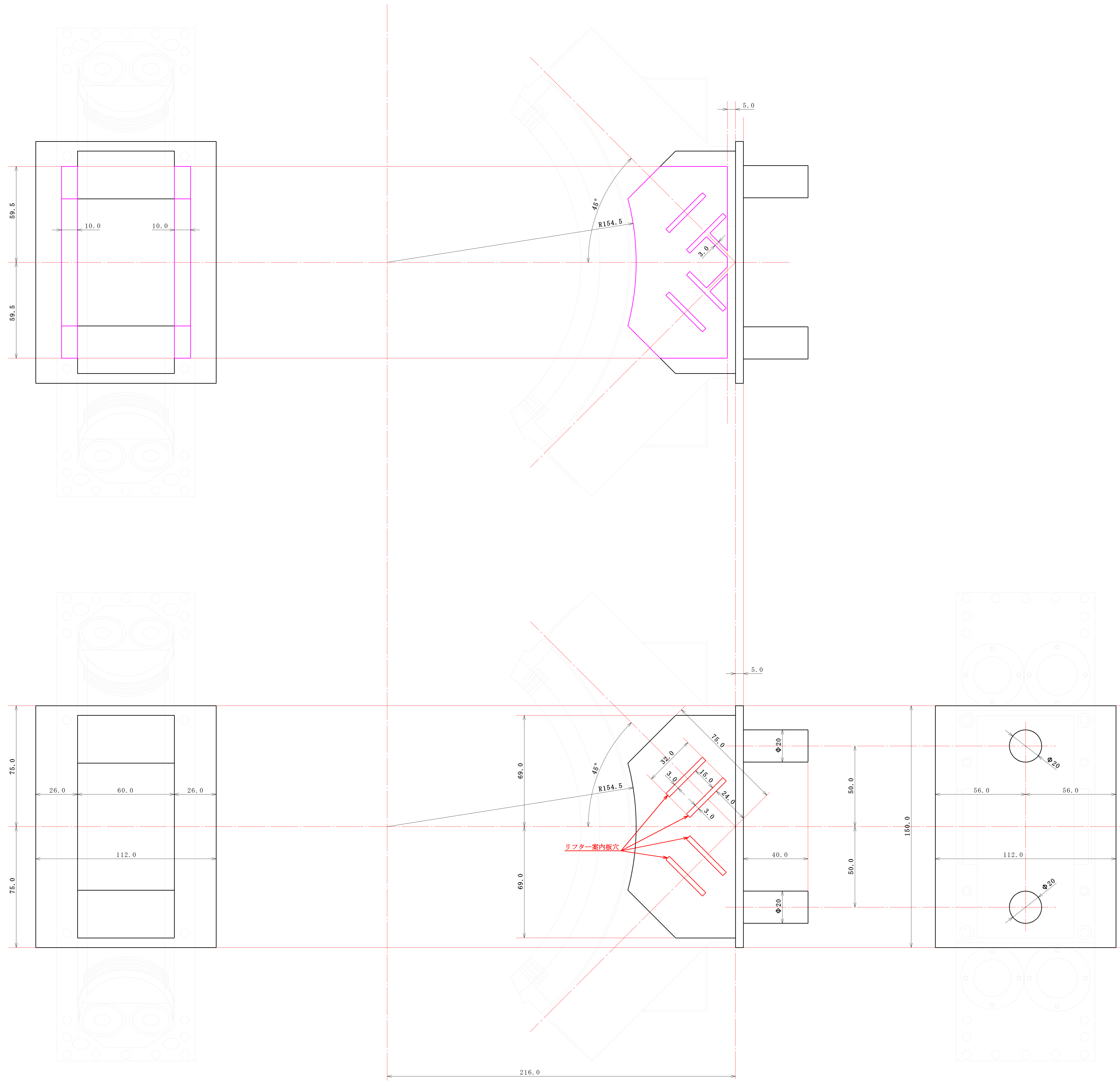

1/1	部品名	シリンダヘッド中子
	数量	
	製作数量	
	材質	
	製造方法	
	特記事項	



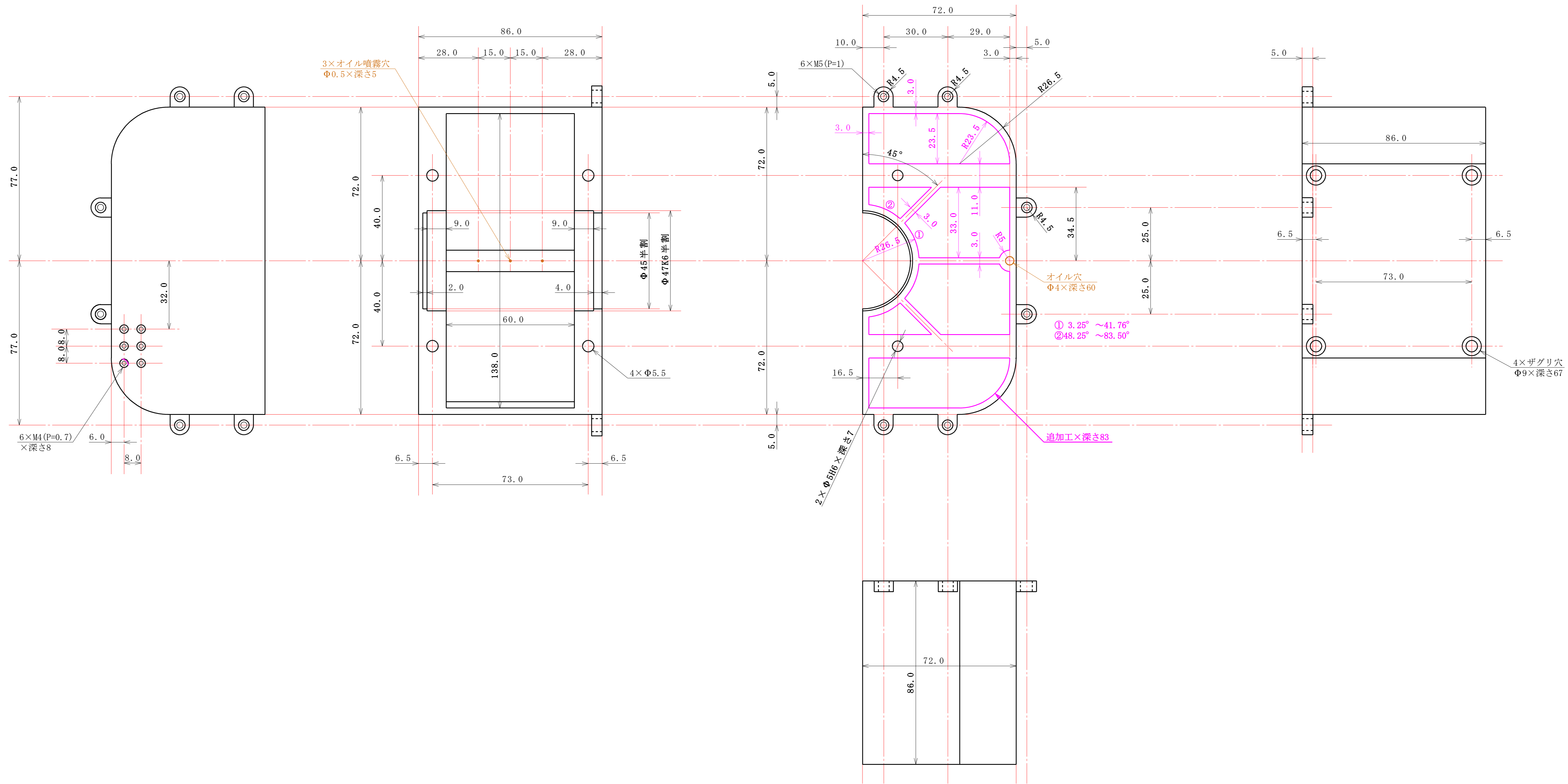

六角穴付きボルト	
M4 (P=1) × 12 ..... 8個	
部品名	シリンダヘッドカバー左右
質量	354.78 g
製作数量	左右で一對 (単位)
材質	Al2A-16, AC40-16, AlSi12
製造方法	鋳造 (石膏, ダイカスト) → 精密加工
特記事項	

1/1

尺度

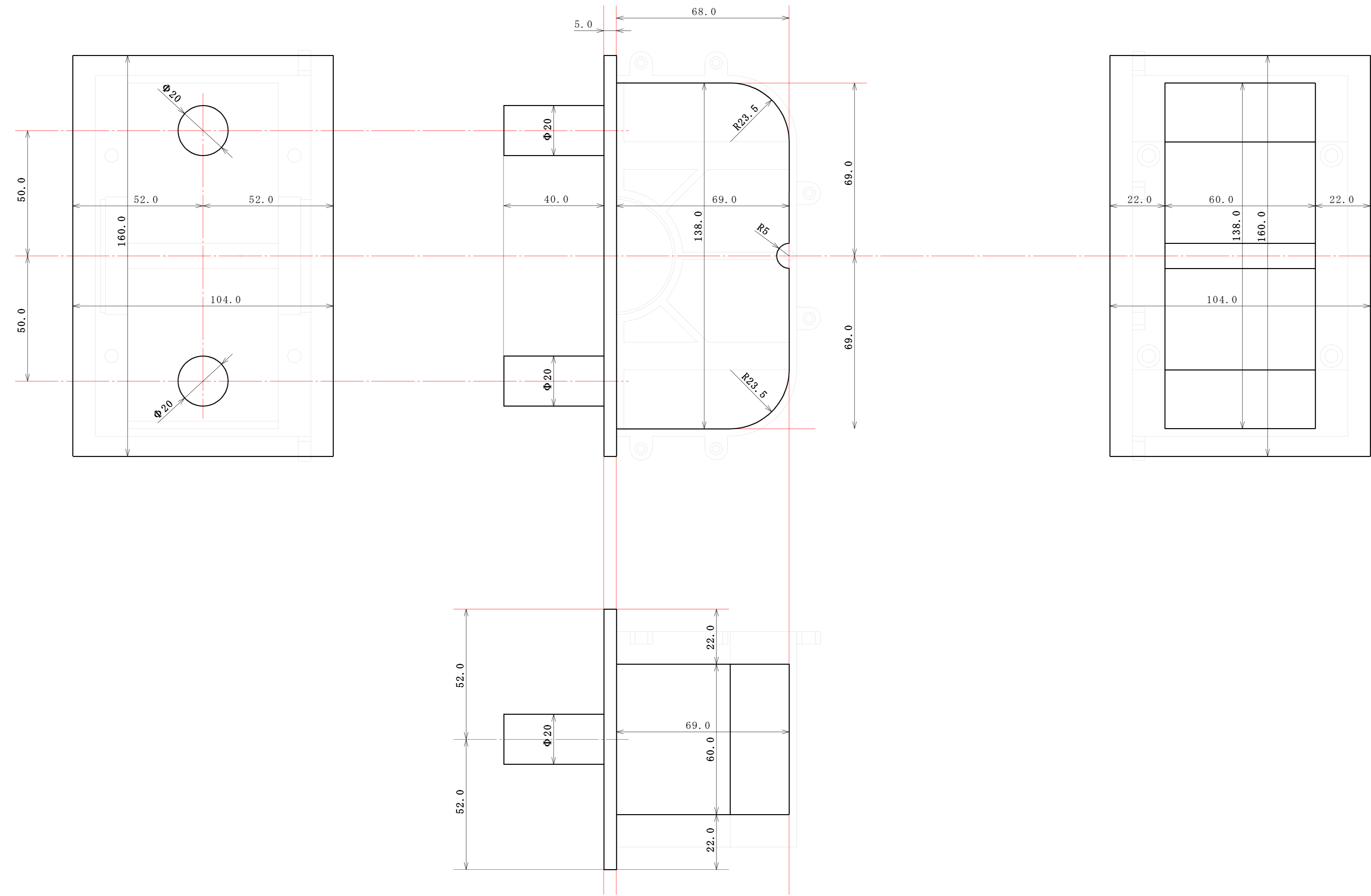

1/1	部品名称	シリンダヘッドカバー中子
	数量	
	製作数量	
	材質	
	製造方法	
	特記事項	

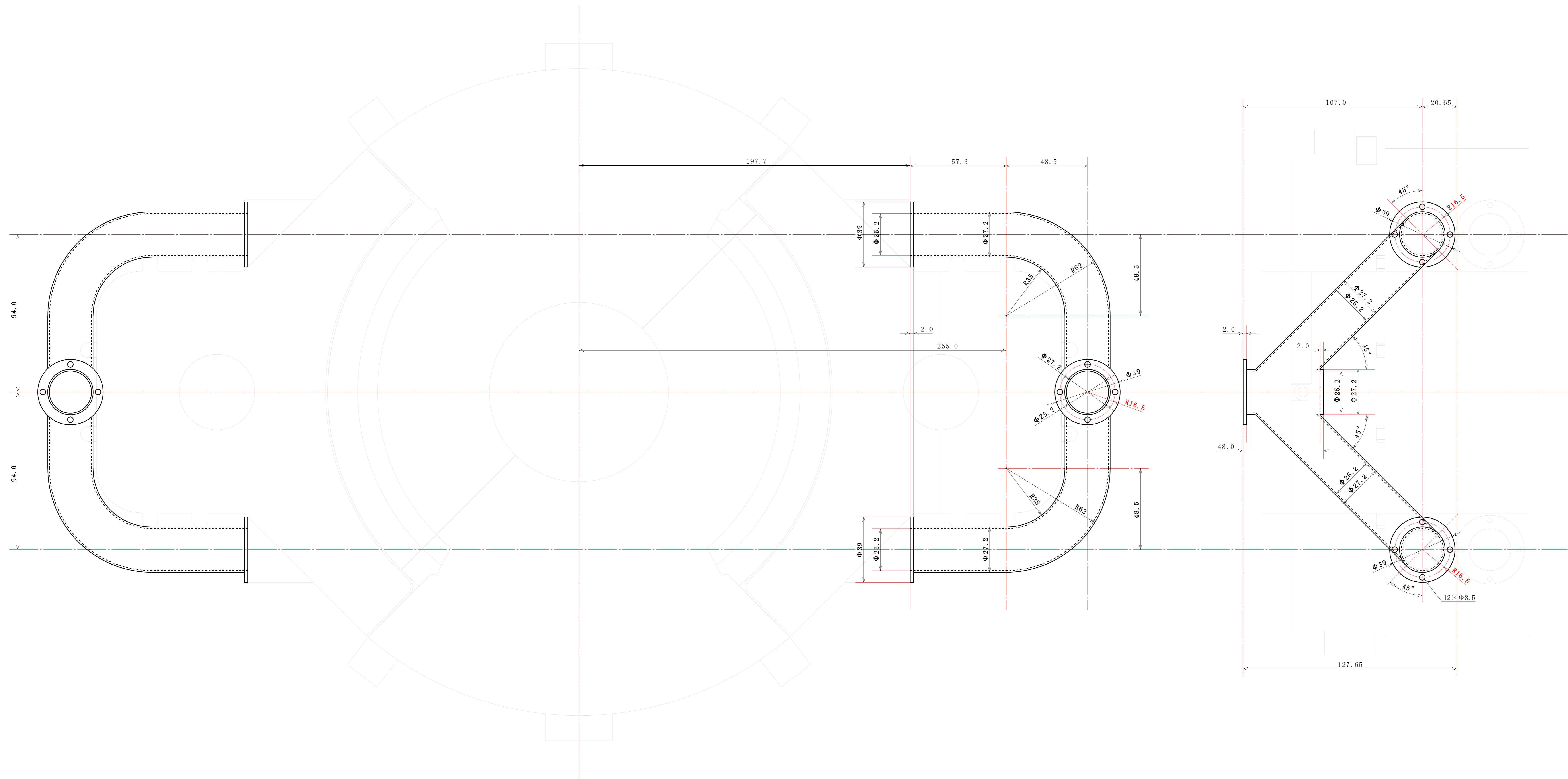

六角穴付きボルト	
M3 (P=0.5) × 7.0...16個	
部品名	六角穴付きボルト
質量	183.44 g
製作数量	2個(単体)
材質	SUS304
製造方法	プレス加工・研磨・研磨
特記事項	

1/1  
尺度



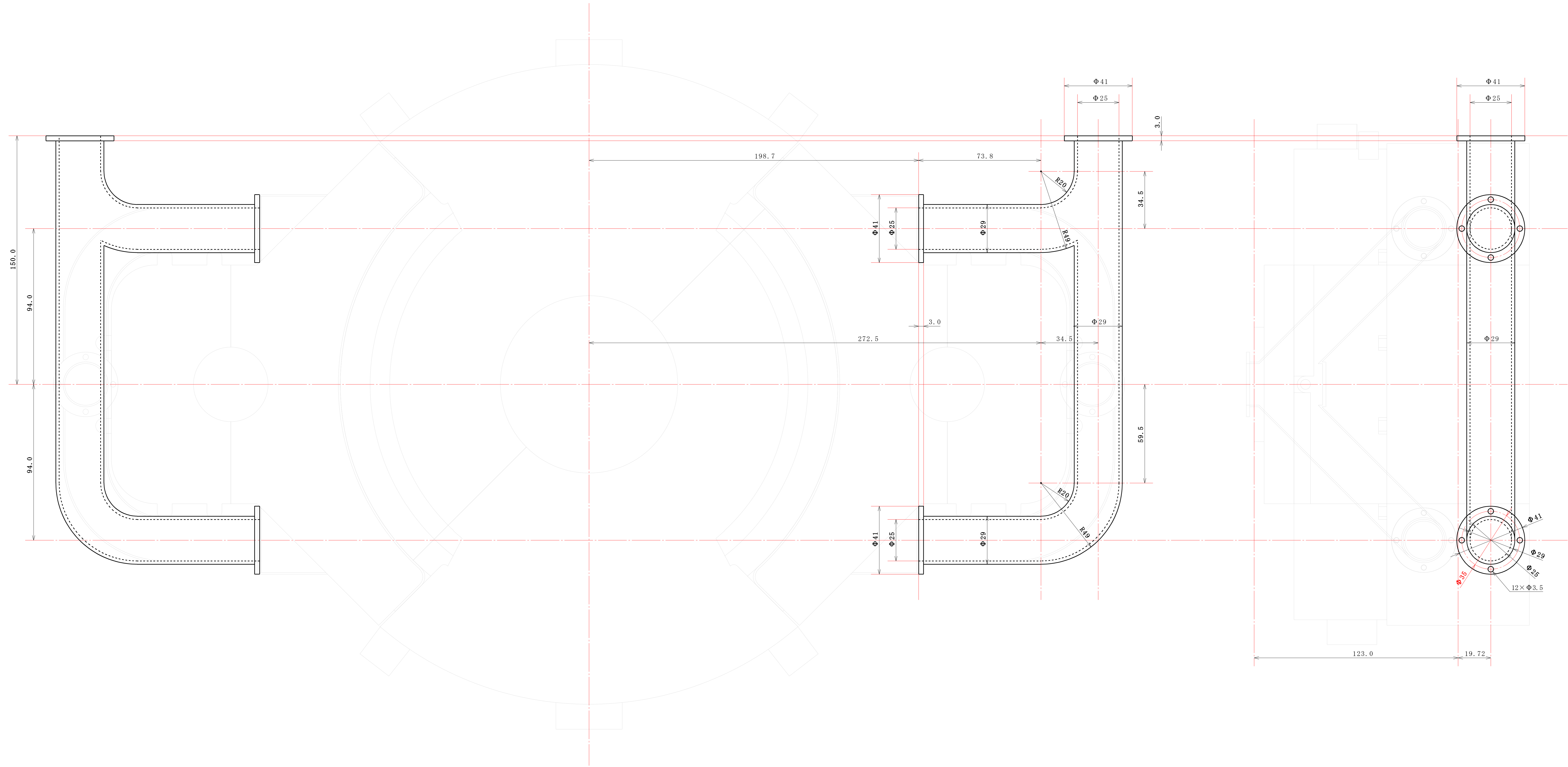

六角穴付きボルト	
M3 (P=0.5) × 7.....16個	
部品名	六角穴付きボルト
質量	117.68 g
制作数量	2個(単体)
材	鋼
製造方法	射出成形
特記事項	

1/1  
尺度

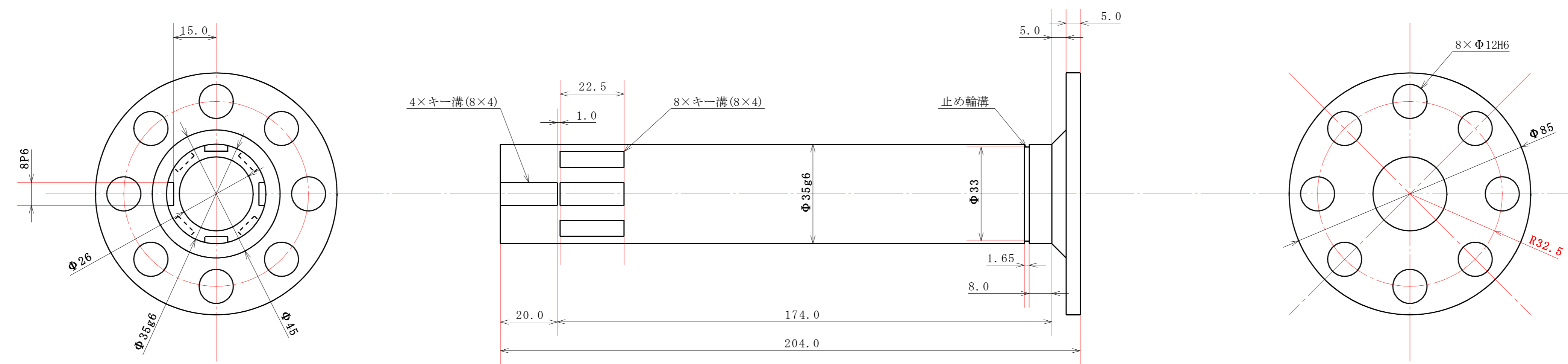

1/1	部品名称	出力シャフト
	質量	817.23 g
	製作数量	1 個 (単体)
	材質	鋼 引張強度800MPa以上
	製造方法	鍛造 + 精密加工
	特記事項	